



MATERIAALIT & VARUSTEET



Pikiruukin Laine





HAKEMISTO

4 VÄRIMAILMA LAINE

7 VÄRIMAILMA HIEKKA

10 VÄRIMAILMA GRANIITTI

13 VARUSTEET

17 MUUTOSTYÖOHJE





Pikiruukin korkeimmalle kohdalle aivan meren läheisyyteen on rakentumassa ainutlaatuinen asuinalue, jonne lähivuosien aikana nousee yhteensä kolme 12-kerroksista kerrostaloa. As Oy Pikiruukin Laine valmistuu kesäksi 2026 Upeassa 12-kerroksisessa kerrostalossa on 56 kodikasta ja korkeatasoista asuntoa kokoluokassa 34-134 m².

Talosta löytyy sekä pienempiä että suurempia asuntoja hyvillä pohjaratkaisuilla ja varsinkin ylemmistä kerroksista avautuvat hulpeat merinäköalat. Pikiruukin Laineen kolme värimaailmaa saivat inspiraationsa ympäröivästä luonnosta: Laine, Hiekka ja Graniitti.



Värimaailma Laine on
valoisa ja selkeä



Vaaleat värit saavat
aikaan avaran
skandinaavisen
tunnelman



Yksinkertaisuudessaan
valkoinen värimaailma
on ylellinen ja raikas

VÄRIMAAILMA LAINE

VÄRIMAAILMA LAINE

VALOISA VAALEA
SELKEÄ KOKONAISUUS



Paperi-
F497



Laasti-
X487



Ajopuu-
V484

Seinien oletusmaalisävy F497-Paperi
Tikkurilan Tunne-värikartasta.

Halutessa yksi tehosteseinä.



LAINE



KYLPYHUONE:

- 1) Seinälaatta: Valkoinen matta 30x60
- 2) Halutessa yksi seinä tehostelaatalla: Appeal, valkoinen 30x60
- 4) Lattia: Appeal, Hiekka 10x10

KEITTIÖ:

- 4) Mdf-ovet, valkoinen
Vetimet: Alumiini
- 5) Keittiötaso: Tammi Natur 4076EM
- 6) Välitila: Aluco-levy, helmiäisvalkoinen 9417U
- 7) Parketti: Boen Tammi Gospel, 3-säle valkomatta





Lämpö ja
kodikkuus



Materiaalivalinnoissa
on käytetty heleitä
vaaleita värejä



Hiekka on tyyliltään
harmoninen ja eloisa

VÄRIMAILMA HIEKKA

VÄRIMAAILMA HIEKKA

LEMPEÄN
LUONNONLÄHEINEN



Paperi-
F497



Laasti-
X487



Ajopuu-
V484

Seinien oletusmaalisävy F497-Paperi
Tikkurilan Tunne-värikartasta.
Halutessa yksi tehosteseinä.



HIEKKA



KYLPYHUONE:

- 1) Seinälaatta: Valkoinen, matta 30x60
- 2) Halutessa yksi seinä tehostelaatalla:
Appeal, Valkoinen 30x60
- 4) Lattia: Appeal, Hiekka 10x10

KEITTIÖ:

- 4) Kasmir, Mikrolaminaattiovi
- 5) Keittiötaso: Laminaatti, valkoinen
- 6) Välitila: Aluco-levy, valkoinen
- 7) Parketti: Boen Tammi Gospel, 3-säle valkomatta





Tummat graafiset
materiaalit luovat pohjan
Graniitti-värimaailmalle

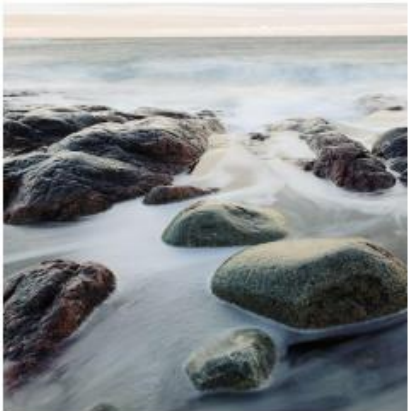

Moderni musta ja
harmaa muodostavat
näyttävän
kokonaisuuden



Tyyllisesti
tunnelmallinen ja vahva

VÄRIMAAILMA GRANIITTI

VÄRIMAILMA GRANIITTI

VAHVAT TUMMAT SÄVYT
NÄYTTÄVÄSSÄ KOKONAIUUDESSA



Paperi-
F497



Savikivi-
V486



Lakritsi-
X499

Seinien oletusmaalisävy F497-Paperi
Tikkurilan Tunne-värikartasta.
Halutessa yksi tehosteseinä.

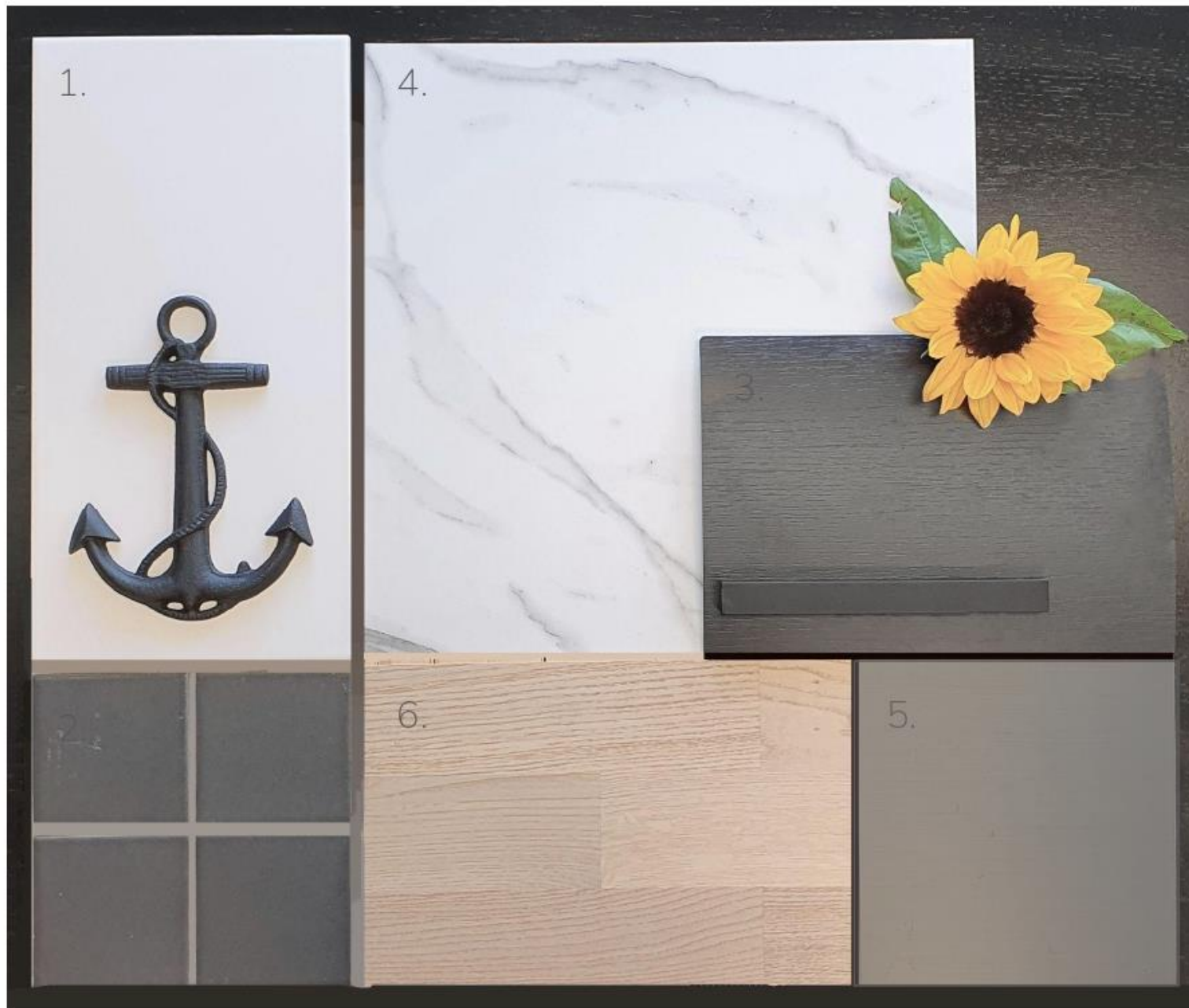

GRANIITTI



KYLPYHUONE:

- 1) Seinälaatta: Valkoinen, matta 30x60
- 2) Lattialaatta: Appeal, Antrasiitti 10x10

KEITTIÖ:

- 3) Mikrolaminaatti-puunsyyovet, musta
Vetimet: Alumiini, musta
- 4) Keittiöntaso: Carrara Marmori 1016XI
- 5) Välitila: Aluco-levy, harjattu antrasiitti
- 6) Parketti: Boen Tammi Gospel, 3-säle valkomatta



VARUSTEET



KEITTIÖN KODINKONEET

Uuni, jääkaappi, astianpesukone ja mikroaaltouuni ovat integroitu kalusteisiin. Avokeittiöissä on runsaasti säilytystilaa ja laadukkaat Gramin kodinkoneet. Asunnoissa joissa saareke, on myös upea Bora-keittiöinduktioitaso ja höyrynpoistoyhdistelmä.



- GRAM Jääkaappi, integroitava KSI 401754/1 OIKEA
- GRAM Pakastinkaappi, integroitava FSI 401754 N/1 OIKEA
- GRAM Jää-pakastinkaappi, integroitava KFI 401754 N/1 OIKEA
- GRAM Astianpesukone, integroitava OMI 4230-90 RT (450 mm)
- GRAM Astianpesukone, integroitava OMI 60-38 T/1 (600 mm)
- GRAM Kalusteuuni, IO 20642-92 X tai W
- GRAM Induktioitaso, 4-alue KKI 6044-90 T
- GRAM Kalustemikro, IM 20614-90 X tai W
- Oras Hana, 1039



KYLPHYHUONEEN VARUSTEET

Kylpyhuoneessa suosimme suomalaisia tuotemerkkejä.

Suihkut ja allashanat ovat Oraksen. Saunan kiuas on Harvian. Lauteet ovat tervaleppää.



1.



2.



3.



4.

- | | | |
|----|--------------------------|---|
| 1. | Suihkuhana ja suihkuseti | 7462G Nova + suihkuseti 2790 Optima |
| 2. | Hana | Safira 1014 tai 1012 |
| 3. | Kiuas | Harvia Cilindro |
| 4. | WC-istuin | IDO Glow 60 S-lukko pehmeällä IDO Glow 91170 istuinkannella |
| 5. | Pyyhekoukut | Abloy Trik |
| 6. | Suihkuseinä | Hietakari, kääntyvä, kirkas |



MUUT VARUSTEET



Etulevyverhokisko 206660

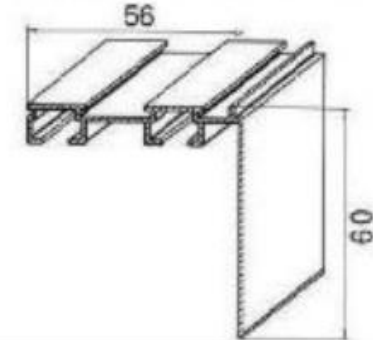

2.



3.

1. Eteisen liukuovikaapisto Kirkas peililiukuovi
2. Verhokisko Etulevy verhokisko esim. Pedelux 206660 kaksi liukua
3. Sähkökatkaisin ja pistorasia Impressivo ABB



MUUTOSTYÖOHJE

Materiaalivalinnat / Muutostyöohje

Tutustukaa Materiaalivalinnat-ohjeeseen huolella. Valmiista värimaailmavaihtoehtoista voit valita mieleisesi kaupanteon jälkeen. Jos haluat teettää uuteen kotiin muutoksia tai valita muita materiaaleja, niin autamme mielellämme.

Muutostöitä ovat esim. sähkö- ja antennipisteiden siirtomahdollisuus **kevyissä** väliseinissä, LVI-kalustemuutokset sekä pintamateriaalimuutokset. Osa materiaalivaihtoehtoista on nähtävissä rakentajan toimitiloissa tai Huusholli Keittiöiden tiloissa.

Lähetämme teille haluamistanne muutoksista tarjouksen, jossa yksilöidyt muutokset on hinnoiteltu. Palauttamalla allekirjoitetun tarjouksen tilaatte muutostyön.

Teethän tarjouspyyntösi hyvissä ajoin ennen viimeistä tilauspäivää. Viimeiset tilauspäivät löytyvät myyntikansiosta. Aikataulun umpeuduttua Nsa Yhtiöt Oy valitsee sisustusvaihtoehdot.

Lisä- ja muutostöiden suunnittelemisen vuoksi on suositeltavaa tilata kaikki työt samalla kertaa ja mielellään mahdollisimman pian kauppakirjan teon jälkeen.

Huomioitavaa:

Julkisivuun, pihasuunnitelmiin, kantaviin rakenteisiin vaikuttavia tai rakennuslupaa vaativia muutoksia emme voi tarjota. Siten esimerkiksi betoniseiniin ei tehdä sähköpistemuutoksia eikä vesipisteiden sijaintia muuteta.

Pääurakoitsija pidättää oikeuden olla tarjoamatta teknisesti riskialttiita ratkaisuja.

Työmaakäynnit

Turvallisuussyistä ja työmaan kulkulupakäytännön vuoksi työmaakäynnit eivät ole mahdollisia ilman opastusta. Rakennustöiden edistyessä järjestämme asunnon ostajille mahdollisuuden käydä katsomassa asuntoaan.

Työmaakäynneistä lähetämme kutsun erikseen.

Muutostyön toteutus

Muutostyöt toteutetaan aina rakentajan toimesta, joka myös hankkii ja asentaa kaikki tarvittavat materiaalit ja laitteet ja käyttää valitsemiaan aliurakoitsijoita työn toteutuksessa.

Lähtökohtaisesti rakennusliikkeelle muutostöiden kustannukset ovat korkeammat kuin materiaalien hinnan ero, koska suunnitelmien ja tilausten muuttaminen, asennuksiin liittyvät muutokset, lisäkuljetukset ja muut liitännäiset työt aiheuttavat lisäkustannuksia.

Muutostyön maksaminen

Muutostöistä lähetetään aina erillinen lasku.

Lisä- ja muutostyölasku on oltava maksettuna ennen avainten luovutusta.

Yhteystiedot

Ole yhteydessä uuden kotisi värivalintoihin ja muutostöihin liittyvissä asioissa **NSA Yhtiöt Oy Asuntomyynti Tarja Huldén**

Levytie 1, 67800 Kokkola
040 6868139
tarja.hulden@nsa.fi

ASU HYVIN – VOI HYVIN

**Ainutlaatuisia koteja
kaupungin parhaimmilta paikoilta.**

NSA luo mahdollisuuksia
korkealuokkaiseen asumiseen
rakennuttamalla uusia ja
uudistamalla arvokiinteistöjä.

Valitessasi NSAn rakennuttaman kodin,
voit olla varma siitä, että asuntosi on laadukas
pienempiäkin yksityiskohtia myöten.

Laatu näkyy erinomaisessa
varustelutasossa, toimivina ratkaisuna
sekä tyylikkäänä, kestävinä materiaaleina.

– Kohteemme sijaitsevat aina
keskeisillä ja arvostetuilla paikoilla.

Tutustu tarjontamme ja nosta
asumisen laatusi uudelle tasolle.

Meiltä saat kodin, joka täyttää toiveesi
jokaista piirtoa myöten.



Tehtaankatu 2, 67100 Kokkola

Puh. 06-832 6000

www.nsa.fi